

# Семестриална задача по „Ергономично проектиране“

На тема „Малкото“ жилище и офис за онлайн работа – 2 в 1



Василена Петканска



Иванка Луканова



Стивън Манахов

- Общежитието, което предлагаме, е проектирано след дълго и обстойно проучване на особеностите на микроклимата, потребителските мнения и нагласи, анализ на съществуващи интериорни решения, обсъждане и разискване на множество идеи. Крайният резултат е напълно подходящ за спокойния и здравословен живот на студент, обучаващ се дистанционно, който има в стаята си всичко необходимо за работа, почивка, спорт, хранене и забавление.
- В обекта ще има обособен санитарен възел, предвиден кухненски кът и тераса. В основното помещение е предвидено легло и кът за учене, както и място за отдых и почивка. Обособен е кът за спорт. Стаята е добре осветена и просторна. В сградата има централизирано отопление. Терасата е снабдена с подвижни прозорци, които могат да се прибират лятото, превръщайки я в открита, и да се отпускат при лошо време, за да стане закрыта.

## Описание на проекта



# Ергономичен анализ на обекта

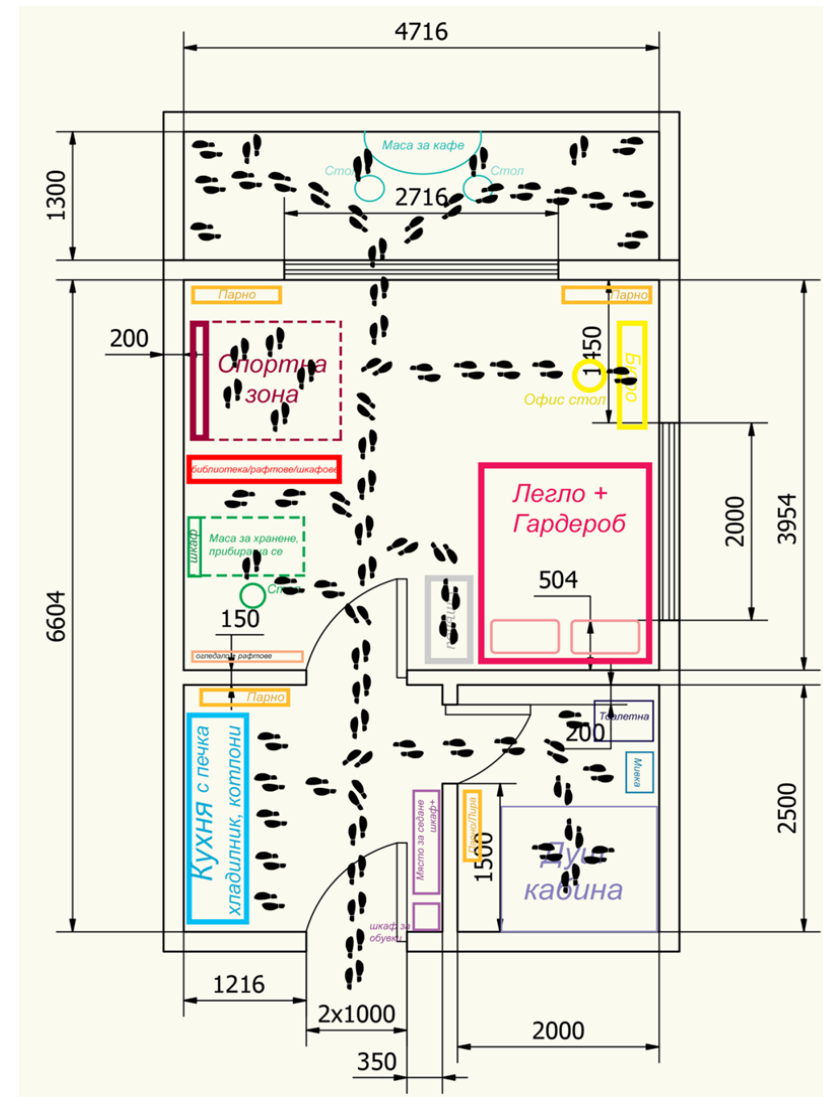
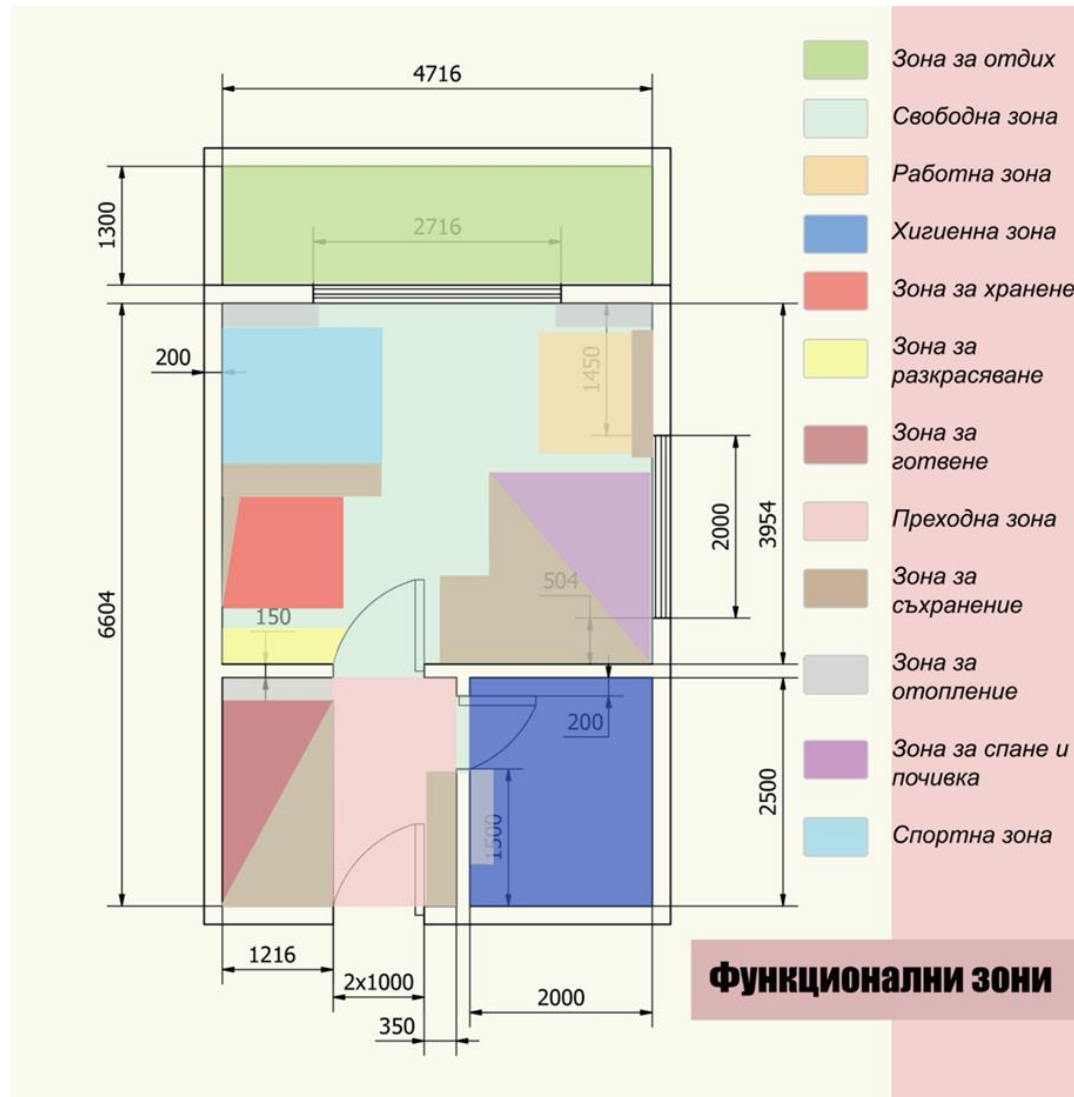

Функционални зони, основни обекти и траектории на движение

# Ергономичен анализ на обекта

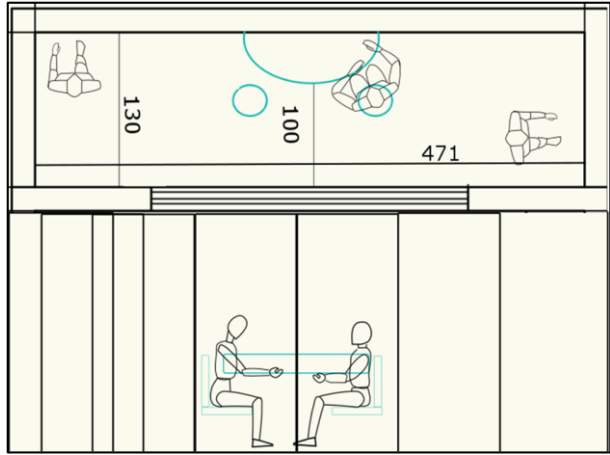
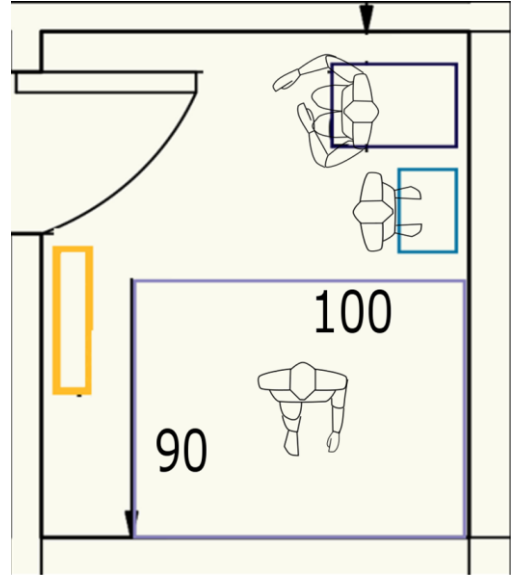
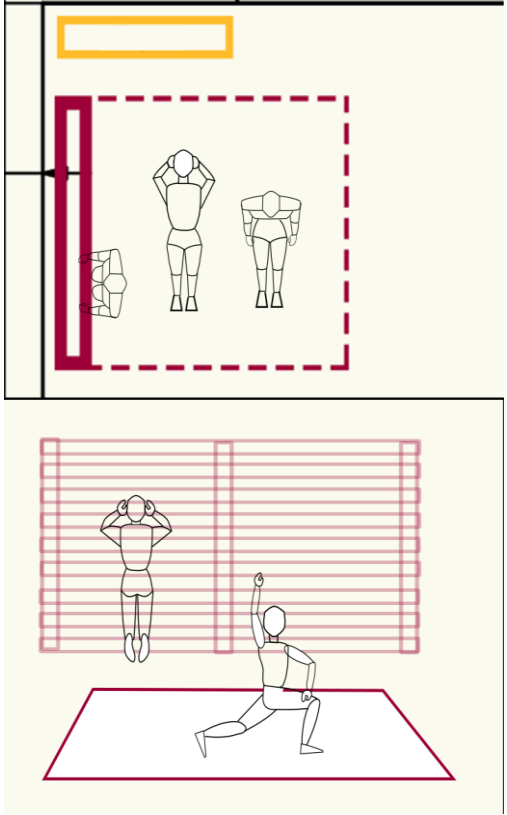
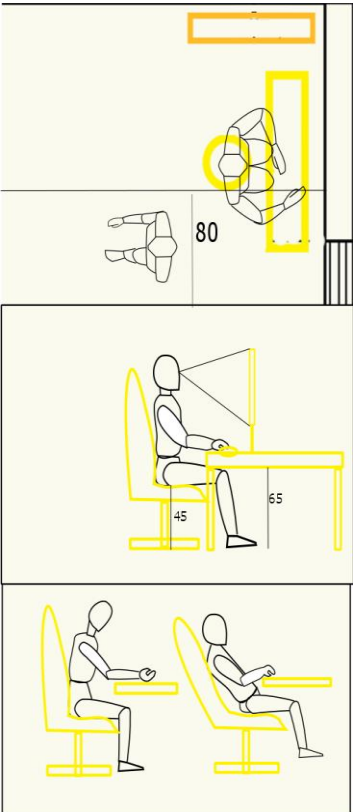
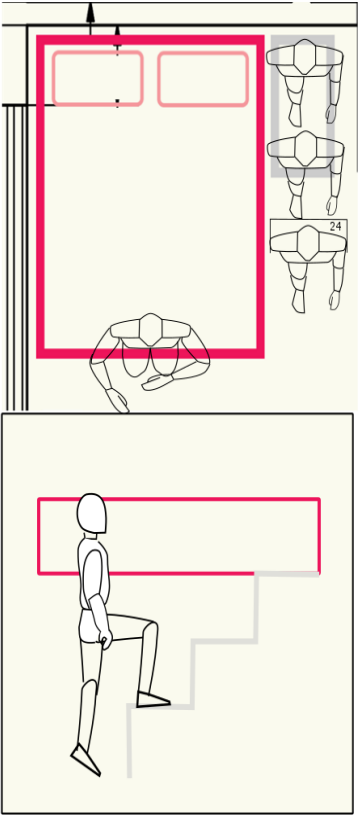
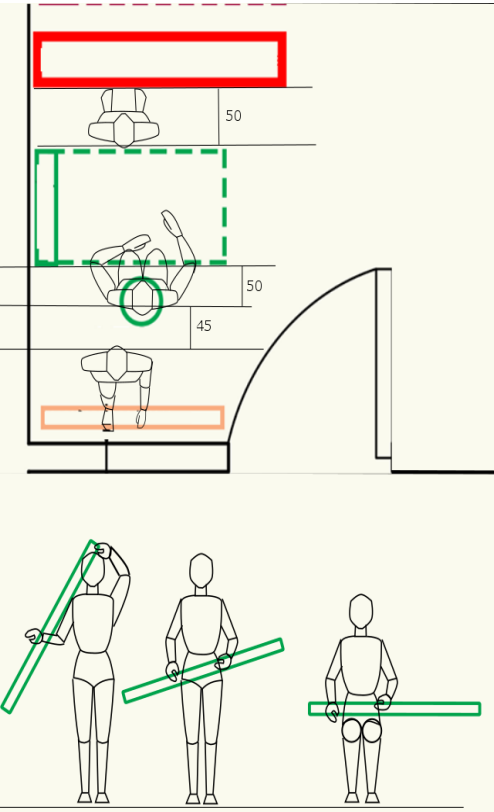

# Moodboards

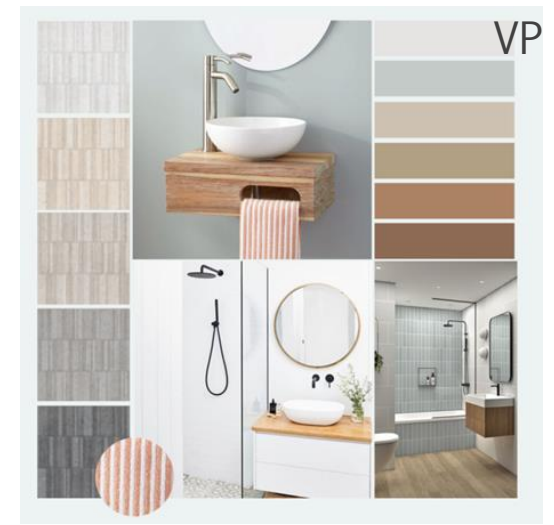
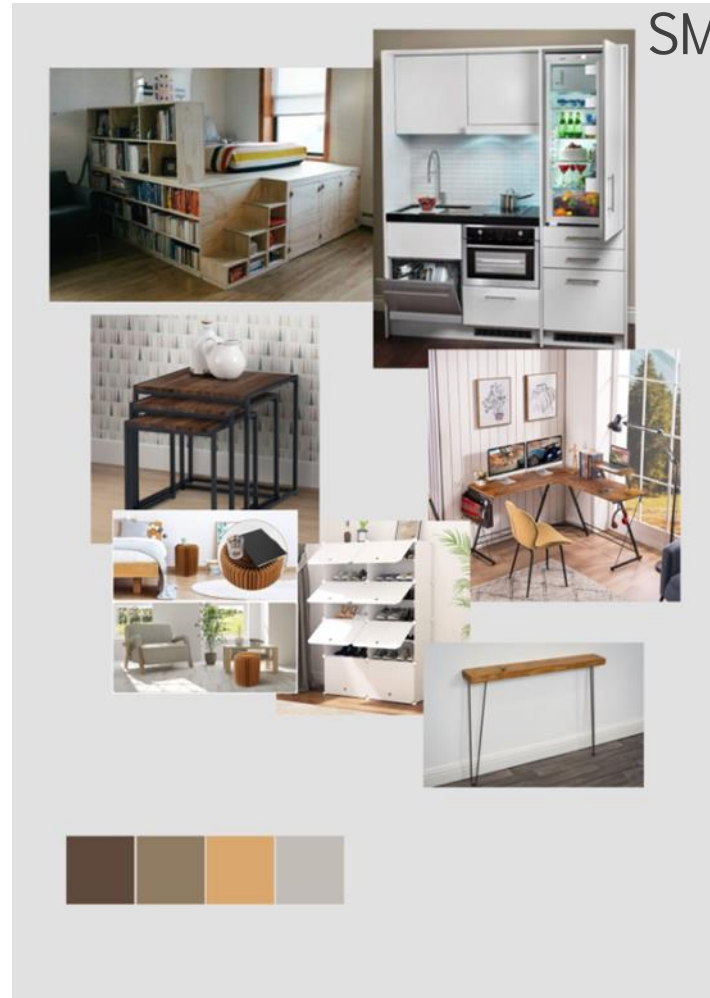



○ Баня ○○ Кухненски кът ○○○ Антре ○○○ Антре (отгоре) ○○○ Баня (отгоре)



○ Баня ○○ Легло+гардероб ○○○ Трапезна маса, библиотека, спортна зона ○○○ Работен кът ○○○ Тераса